

**CARRINHO**

**ZEUS**

*ZEUS TROLLEY*

*CARRO ZEUS*



MANUAL DE INSTRUÇÕES • ASSEMBLY INSTRUCTION • INSTRUCCIONES DE MONTAJE

**DOMPEL**

# CARRINHO ZEUS DESMONTADO

## ZEUS TROLLEY

### CARRO ZEUS

#### VERSÕES | VERSIONS | VERSIONES

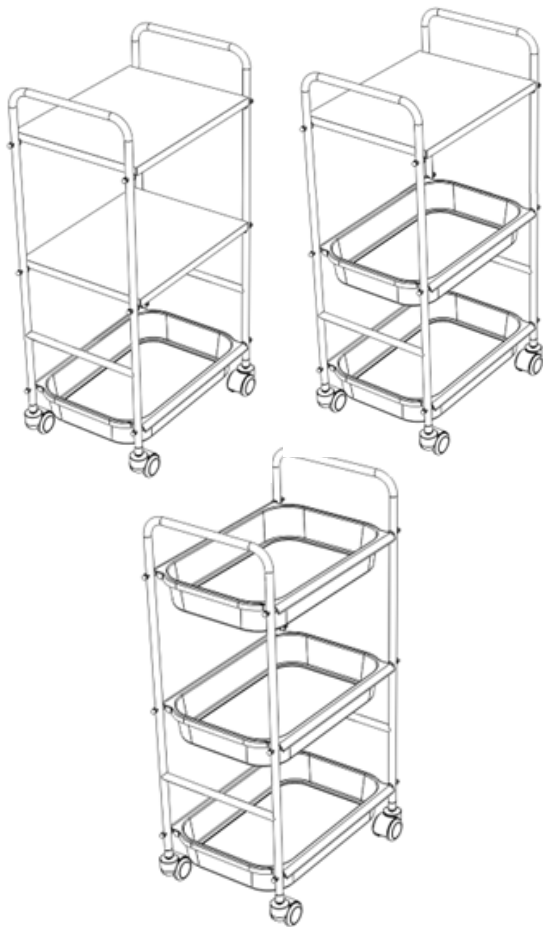

**Importante:** O carrinho Zeus possui 03 versões em configurações que alteram o número de tampos e bandejas nas seguintes proporções: **A- 03 bandejas; B- 01 tampo e 02 bandejas; C- 02 tampos e 01 bandeja.**

**Important:** The Zeus cart has 03 versions in settings that change the number of covers and trays in the following ratios: **A- 03 trays; B- 01 cover and 02 trays; C- 02 covers and 01 tray.**

# COMPONENTES | COMPONENTS | COMPONENTES

PT - Os componentes podem ser vendidos individualmente.

EN - Components can be sold individually.

ES - Los componentes pueden ser vendidos individualmente.

## A

**PT** - Cabeceira (x2).

**EN** - Headboard (x2).

**ES** - Cabezal (x2).

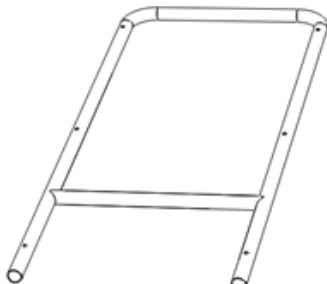

## B

**PT** - Tampo MDF (x1 ou x2)

**EN** - MDF cover (x1 or x2)

**ES** - Estante MDF (x1 o x2)

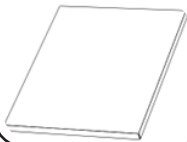

## C

**PT** - Bandeja (x1 ou x2 ou x3).

**EN** - Tray (x1, x2, or x3)

**ES** - Bandeja (x1, x2 o x3).

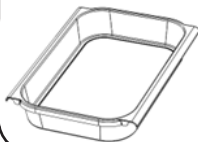

## D

**PT** - Rodízios (x4).

**EN** - Steel casters (x4)

**ES** - Ruedas (x4)

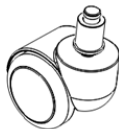

## E

**PT** - Parafuso Phillips Tampo (x4 (por tampo))

**EN** - Top Phillips screw (x4 (per cover))

**ES** - Tornillos Phillips Estante (x4 por estante)

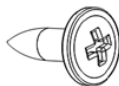

## F

**PT** - Arruela lisa (x 12)

**EN** - Plain washer (x 12)

**ES** - Arandela lisa (x 12)



## G

**PT** - Porca castelo (x 12)

**EN** - Castle nut (x 12)

**ES** - Tuerca ciega (x 12)



## H

**PT** - Vareta (x6)

**EN** - Rod (x6)

**ES** - Varilla (x6)

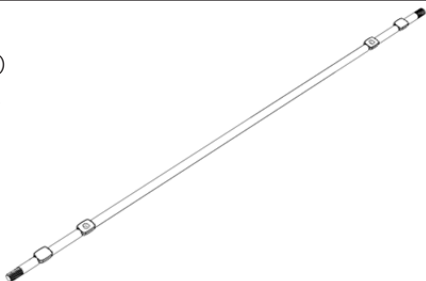

# PORTUGUÊS

## LOCAL DE INSTALAÇÃO

Instale seu produto Dompel em um lugar nivelado e sem ranhuras ou emendas, evitando o movimento de balanço e vibração. O local deve ser arejado, que não permita a incidência direta de raios solares e que esteja distante de fontes de calor (fogão, fornos, etc.) e produtos inflamáveis. Não instale seu produto ao ar livre.

## SEGURANÇA

Evite acidentes. Após desembalar o produto, mantenha o material de embalagem fora do alcance de crianças.

## INSTALAÇÃO E MONTAGEM

**1** Monte as 06 varetas (H) em uma das cabeceiras (A), insira as arruelas (F), passe pelos furos das cabeceiras e aperte a porca (G) utilizando chave de boca 10 com auxílio de um alicate.

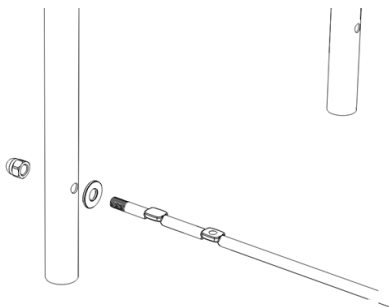

**2** - Repita o processo de fixação das varetas na outra cabeceira (A)

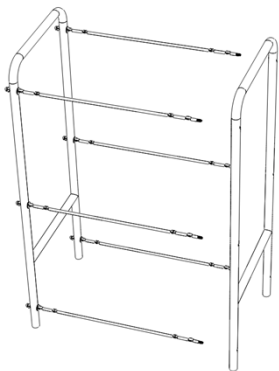

**3** - Encaixe manualmente os 04 rodízios (D) na parte inferior da base da estrutura montada (certifique-se que estão bem encaixados e alinhados ao apoiar no piso).

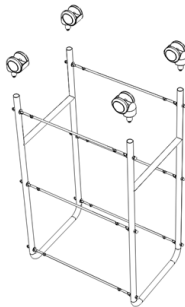

**4** - Monte as bandejas e tampos de acordo com a versão adquirida.



**5** - Nas versões com 1 ou 2 tampos MDF, posicione o(s) tampo(s) (B) sobre as varetas alinhando com os furos pré-existent na base do tampo e fixe os parafusos utilizando chave phillips. Encaixe manualmente a(s) bandeja(s) (C) na estrutura montada.

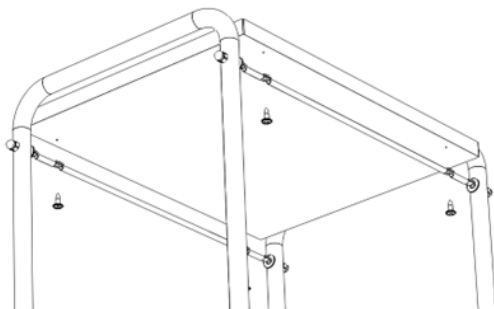

## LIMPEZA E MANUTENÇÃO

Não utilize espátulas metálicas, escovas e agentes de limpeza como álcool, acetona, querosene, gasolina, água sanitária, thinner, solventes, varsol, vinagres ou outros produtos químicos ou abrasivos como lixas ou escovas de aço.

Para limpar facilmente, utilize uma solução de água morna com sabão neutro e depois seque cuidadosamente. Em caso de produtos químicos atingirem o estofamento, limpar o mais breve possível, evitando que os produtos manchem ou ressequem o tecido. As partes plásticas não podem ser lavadas com água quente. Os componentes metálicos cromados podem ser limpos com uma flanela macia e seca, podendo ser utilizada cera automotiva a base de silicone para aumentar o brilho e a durabilidade, neste caso efetue a tarefa seguindo as instruções do fabricante da cera. Efetue uma limpeza periódica, o pó, acumulado com o tempo, afeta a beleza do produto dificultando a próxima limpeza.

## ENGLISH

### INSTALLATION PLACE

Install your Dompel product in a level place without grooves or seams, avoiding rocking and vibration movement. The place must be ventilated so that it does not allow the direct incidence of sun's rays and remains away from heat sources (stoves, ovens, etc.) and flammable products. Do not install your product outdoors.

# SECURITY

Avoid accidents. After unpacking the product, keep the packaging material out of the reach of children.

## INSTALLATION AND ASSEMBLY

- 1** - Assemble the 06 rods (H) on one of the headboards (A), insert the washers (F), pass through the holes in the headboards, and tighten the nut (G) by using an open-end wrench 10 with the help of pliers.

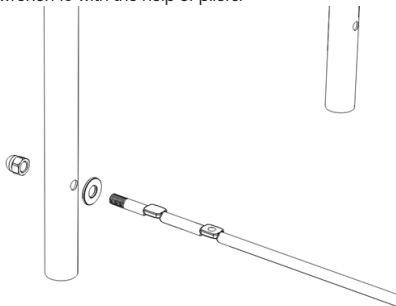

- 2** - Repeat the process of fixing the rods on the other head (A)

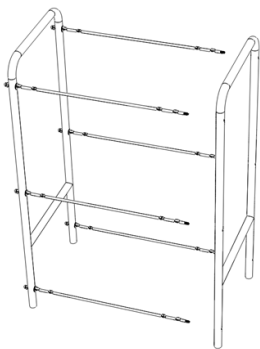

- 3** - Manually fit the 04 castors (D) to the bottom of the assembled structure base (ensure they are well-fitted and aligned when resting on the floor).

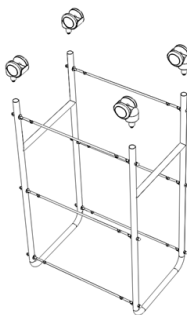

- 4** - Assemble the trays and covers according to the version purchased.

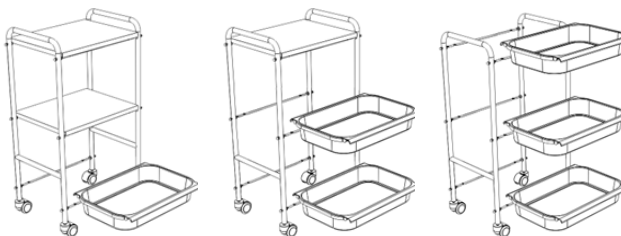

**5** - In versions with 1 or 2 MDF covers, position the cover(s) (B) on the rods aligning with the pre-existing holes at the base of the cover and fix the screws by using a Phillips head screwdriver. Manually fit the tray(s) (C) into the assembled frame

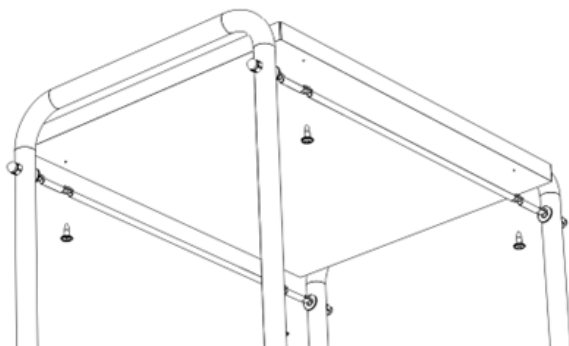

## LIMPEZA E MANUTENÇÃO

Do not use metal spatulas, brushes, and cleaning agents such as alcohol, acetone, kerosene, gasoline, bleach, thinner, solvents, varsol, vinegar, or other chemical or abrasive products such as sandpaper or wire brushes. For easy cleaning, use a solution of warm water with mild soap and then dry thoroughly. If chemicals reach the upholstery, clean it immediately, preventing the products from staining or drying out the fabric. The plastic parts cannot be washed with hot water. Chrome-plated metal components can be cleaned with soft, dry flannel, and silicone-based automotive wax can be used to increase shine and durability, in which case perform the task following the wax manufacturer's instructions. Carry out a periodic cleaning; the dust, accumulated over time, affects the product's beauty, making it difficult to clean the next one.

## ESPAÑOL

## LUGAR DE INSTALACIÓN

Instalar el producto Dompel en un lugar nivelado, sin ranuras ni enmiendas, evitando el movimiento de balanceo y vibración. El lugar debe ser aireado, sin incidencia de la luz directa de los rayos solares y que esté alejado de fuentes de calor (cocinas, estufas, etc.) y productos inflamables. No instalar el producto al aire libre.

## SEGURIDAD

Evitar accidentes. Después de desembalar el producto, mantener el material del envase fuera del alcance de los niños.

# INSTALACIÓN Y MONTAJE

- 1** - Montar las 6 varillas (H) en uno de los cabezales (A), colocar las arandelas (F), pasar por los orificios de los cabezales y apretar la tuerca (G) utilizando una llave de boca de 10 con ayuda de una pinza.

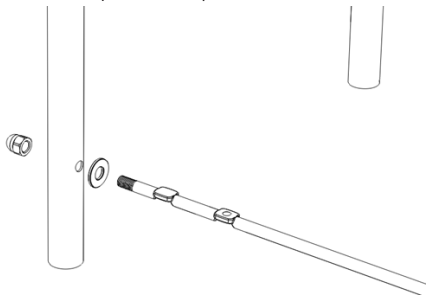

- 2** - Repetir el proceso de fijación de las varillas en el otro cabezal (A).

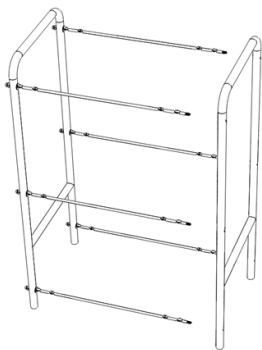

- 3** - Colocar manualmente las 4 ruedas (D) en la parte inferior de la base de la estructura montada (asegurarse de que están bien encajadas y alineadas al apoyarlas en el piso).

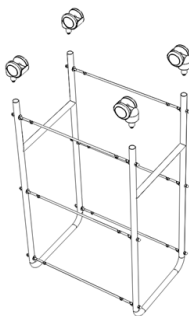

- 4** - Montar las bandejas y estantes según la versión adquirida.



**5** - En las versiones con 1 o 2 estantes MDF, posicionar el(los) estante(s) (B) sobre las varillas coincidiendo con los orificios preexistentes en la base del estante y fijar los tornillos utilizando un destornillador Phillips. Colocar manualmente la(s) bandeja(s)

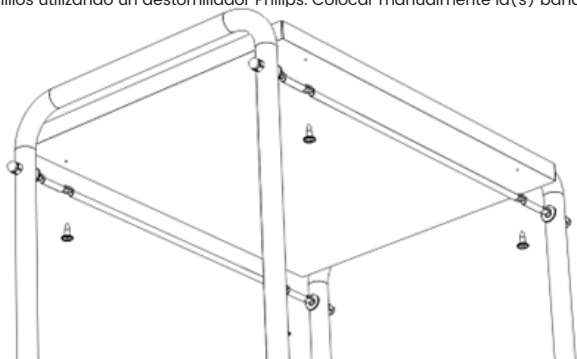

## LIMPEZA E MANUTENÇÃO

No utilizar espátulas metálicas, cepillos y agentes de limpieza como alcohol, acetona, querosene, gasolina, cloro, diluyentes, solventes, varsol, vinagres u otros productos químicos o abrasivos como lijas o cepillos de acero.

Para limpiar fácilmente, utilizar una solución de agua tibia con jabón neutro y luego secar cuidadosamente. Si los productos químicos entran en contacto con la tapicería, limpiarla lo antes posible, evitando que los productos manchen o resequen la tela. Las partes plásticas no pueden ser lavadas con agua caliente. Los componentes metálicos cromados se pueden limpiar con un paño suave y seco, y se puede utilizar cera automotriz a base de silicona para aumentar el brillo y la durabilidad, en este caso realizar la tarea siguiendo las instrucciones del fabricante de la cera. Efectuar una limpieza periódica, el polvo, acumulado con el tiempo, afecta la belleza del producto dificultando la siguiente limpieza.

## INFORMAÇÕES TÉCNICAS | TECHNICAL INFORMATION | INFORMACIONES TÉCNICAS

| Carrinho Zeus 3 bandejas  |                                 |                                   |
|---|---------------------------------|-----------------------------------|
| Capacidade/Capacity / Capacidad                                     | 10,00KG                         | 22,04 LB                          |
| Gavetas (cada)  | 10KG                            | 22.0462LB                         |
| Tampo (cada)  | 10KG                            | 22.0462LB                         |
| Total   | 30kg                            | 66,1387LB                         |
| Altura Máx/Min / Altura Máx./Min.                                   | 81,5mm                          | 2,674 ft                          |
| Largura/ Width / Ancho  | 44cm                            | 1,444ft                           |
| Profundidade / Depth / Profundidad                                  | 32,5 cm                         | 1,066ft                           |
| Peso Líquido / Net Weight / Peso Neto                               | 3,6kg                           | 7,93 LB                           |
| Medidas da caixa / Chest measurements /                             | C: 800mm x L: 340 mm x A: 150MM | C: 2,62FT X L: 1,11FT X A: 0,49FT |
| Volume Total Embalagem / Package Total CBM / Volumen Total Embalaje | 0,0408 M³                       | 1,44 FT³                          |

## UNITÁRIO | UNITÁRIO | UNITÁRIO

### Carrinho Zeus 2 tampos e 1 bandejas

|  |                                       |                                      |
|--|---------------------------------------|--------------------------------------|
| Capacidade/Capacity / Capacidad  | 10KG                                  | 22.0462LB                            |
| Gavetas (cada)   | 10KG                                  | 22.0462LB                            |
| Tampo (cada)   | 10KG                                  | 22.0462LB                            |
| Total  | 30kg                                  | 66,1387LB                            |
| Altura Máx/Min / Altura Máx./Min.                                      | 81,5mm                                | 2,674 ft                             |
| Largura/ Width / Ancho   | 44cm                                  | 1,444ft                              |
| Profundidade / Depth / Profundidad                                     | 32,5 cm                               | 1,066ft                              |
| Peso Líquido / Net Weight / Peso Neto                                  | 5,64kg                                | 12,43 LB                             |
| Medidas da caixa / Chest measurements /                                | C: 800mm x L:<br>340 mm x A:<br>150MM | C: 2,62FT X L: 1,11FT<br>X A: 0,49FT |
| Volume Total Embalagem / Package Total CBM<br>/ Volumen Total Embalaje | 0,0408 M³                             | 1,44 FT³                             |

### Carrinho Zeus 1 tampo e 2 bandejas

|  |                                       |                                      |
|--|---------------------------------------|--------------------------------------|
| Capacidade/Capacity / Capacidad  | 10KG                                  | 22.0462LB                            |
| Gavetas (cada)   | 10KG                                  | 22.0462LB                            |
| Tampo (cada)   | 10KG                                  | 22.0462LB                            |
| Total  | 30kg                                  | 66,1387LB                            |
| Altura Máx/Min / Altura Máx./Min.                                      | 81,5mm                                | 2,674 ft                             |
| Largura/ Width / Ancho   | 44cm                                  | 1,444ft                              |
| Profundidade / Depth / Profundidad                                     | 32,5 cm                               | 1,066ft                              |
| Peso Líquido / Net Weight / Peso Neto                                  | 4,62 kg                               | 10,18 LB                             |
| Medidas da caixa / Chest measurements /                                | C: 800mm x L:<br>340 mm x A:<br>150MM | C: 2,62FT X L: 1,11FT<br>X A: 0,49FT |
| Volume Total Embalagem / Package Total CBM<br>/ Volumen Total Embalaje | 0,0408 M³                             | 1,44 FT³                             |

## **PT- GARANTIA**

### **Garantia no Brasil**

Garantia de fábrica: 2 anos (24 meses) para o estofamento e para os componentes metálicos, incluindo o conjunto hidráulico.

O conjunto hidráulico é identificado por um número de série da fábrica para o caso de substituição. Caso o número seja adulterado ou retirado, a garantia será automaticamente cancelada.

A Dompel não se responsabiliza por danos no produto caso não sejam observados os cuidados na utilização e correta montagem mencionados neste manual. O prazo de garantia legal, segundo o código de defesa do consumidor, nos termos do artigo 26.II da lei 8.078/90. Estabelece 90 dias para reclamação de falhas no funcionamento do produto a partir da data da compra, comprovado através de nota fiscal. A Dompel confiante na qualidade de seus produtos oferece a você 90 dias a mais do estabelecido, totalizando 180 dias a partir da data da compra.

### **Termo de garantia**

As garantias legal e/ou especial compreendem a substituição de peças e mão de obra no reparo de defeitos devidamente constatados pelo fabricante como sendo de fabricação.

Caso o produto apresente algum defeito no funcionamento dentro do prazo de garantia, o consumidor deverá entrar em contato com a loja onde o produto foi adquirido, acompanhado do produto e da nota fiscal referente ao mesmo para realizar o reparo ou troca do equipamento.

### **Perdas de garantia**

As garantias tanto legais quanto especiais ficam automaticamente invalidas se:

Passado o tempo de garantia de 6 meses;

Na utilização do produto, se não forem observadas as instruções e recomendações contidas no manual de instruções;

Tiver ocorrido uso inadequado ou mau uso do produto, descuido, ou ainda, o produto tiver sofrido alterações ou modificações estéticas e/ou funcionais, bem como tiver sido realizado conserto por pessoas ou entidades não credenciadas pelo grupo Dompel;

Houver sinais de violação do produto, remoção e/ou adulteração do número de série.

## **EN - GUARANTEE**

You should consult the place of acquisition for warranty

## **ES - GARANTÍA**

Para garantia, consulte el sitio de adquisición del producto.